

# KÖNIG

**SAS-CLALDW10**

**Door/window contact**

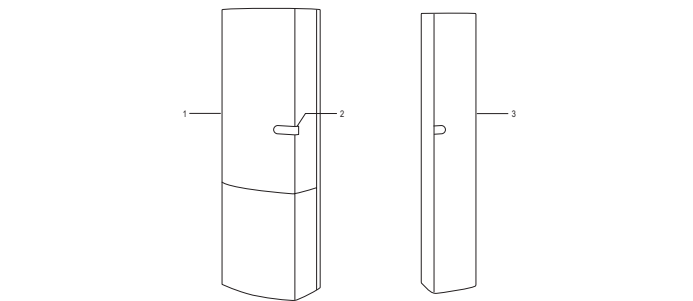

<b>Description</b>	<b>English</b>
1. Transmitter	
2. LED indicator	<ul style="list-style-type: none"><li>The LED indicator flashes once: The transmitter is triggered and sends a signal to the app.</li> <li>The LED indicator flashes once every 3 seconds: Low battery. Replace the battery.</li></ul>
3. Magnet	

- Install the transmitter to the frame of the door or window using double-sided adhesive tape or screws.
- Install the magnet to the door or window using double-sided adhesive tape or screws. Make sure that the magnet is aligned correctly to the transmitter (markings on the magnet and the transmitter) within 1 cm from each other.

**Pairing the door/window contact**

- To pair this product with the König SAS-SETIPC011W, please ignore the steps below and follow the instructions for the SAS-SETIPC011W.
- Open the app "Smart Home Security".
- Tap the **+** icon.
- Select "Door Sensor".
- Tap the **🔊** icon.
- Automatic pairing: Remove the battery activation strip to start the pairing process. Manual pairing: Remove and install the battery cover to start the pairing process.
- Enter the device name ("Device Name") and the location ("Location").
- Tap "Save" to complete the pairing process. The door/window contact is shown on the status page in the app.

**To verify the setup:**

- Trigger the transmitter. You will receive an alert on your mobile device if the app and the door/window contact are installed and set up correctly.

Battery type	CR2032 (1x)
Battery life	± 2 years
Transmission range	150 m
Frequency	868 MHz
Operating temperature	0 °C – 40 °C
Relative humidity	10% – 80% (non-condensing)
Dimensions <ul style="list-style-type: none"><li>Transmitter</li> <li>Magnet</li></ul>	71 x 27 x 14 mm <p>71 x 13 x 13 mm</p>

<b>Safety</b>	<div><div><span><span>CAUTION</span></span><div><div><span><span></span></span></div><div><span>READ THE USER MANUAL</span></div></div></div></div>
<ul style="list-style-type: none"><li>To reduce risk of electric shock, this product should only be opened by an authorized technician when service is required.</li> <li>Disconnect the product from the mains and other equipment if a problem should occur.</li></ul>	

- Read the manual carefully before use. Keep the manual for future reference.
- Only use the device for its intended purposes. Do not use the device for other purposes than described in the manual.
- Do not use the device if any part is damaged or defective. If the device is damaged or defective, replace the device immediately.

**Cleaning and maintenance**

**Warning!**

- Do not use cleaning solvents or abrasives.
- Do not clean the inside of the device.
- Do not attempt to repair the device. If the device does not operate correctly, replace it with a new device.

- Clean the outside of the device using a soft, damp cloth.

<b>Beschrijving</b>	<b>Nederlands</b>
1. Zender	<ul style="list-style-type: none"><li>De LED-indicator knippert één keer: De zender wordt geactiveerd en zendt een signaal naar de app.</li> <li>De LED-indicator knippert iedere 3 seconden: Batterij bijna leeg. Vervang de batterij.</li></ul>
2. LED-indicator	
3. Magnet	

**Installatie**

- Installeer de zender op het kozijn van de deur of het raam met behulp van dubbelzijdig plakband of schroeven.
- Installeer de magnet op de deur of het raam met behulp van dubbelzijdig plakband of schroeven. Zorg ervoor dat de magnet op de juiste wijze is uitgelijnd met de zender (markeringen op de magnet en de zender) binnen 1 cm van elkaar.

**Het deur-/raamcontact koppelen**

- Om dit product te koppelen met de König SAS-SETIPC011W kunt u de onderstaande stappen negeren. Volg in plaats daarvan de instructies voor de SAS-SETIPC011W.
- Open de "Smart Home Security"-app.
- Tik op het **+**-pictogram.
- Selecteer "Door Sensor".
- Tik op het **🔊**-pictogram.
- Automatisch koppelen: Verwijder de batterijactiveringsstrip om het koppelen te starten. Handmatig koppelen: Verwijder en installeer het batterijdeksel om het koppelen te starten.
- Voer de apparaatnaam ("Device Name") en de locatie ("Location") in.
- Tik op "Save" om het koppelen te voltooien. Het deur-/raamcontact wordt getoond op de statuspagina in de app.

**De configuratie verifiëren:**

- Activeer de zender. U ontvangt een alert op uw mobiele apparaat indien de app en het deur-/raamcontact op de juiste wijze zijn geïnstalleerd en geconfigureerd.

<b>Technische gegevens</b>	
Type batterij	CR2032 (1x)
Levensduur batterij	± 2 jaar
Zendbereik	150 m
Frequentie	868 MHz
Bedrijfstemperatuur	0 °C – 40 °C
Relatieve vochtigheid	10% – 80% (niet-condenserend)

Ammetingen <ul style="list-style-type: none"><li>Zender</li> <li>Magneet</li></ul>	71 x 27 x 14 mm <p>71 x 13 x 13 mm</p>
--	--

**Veiligheid**

<div><div><span><span>CAUTION</span></span><div><div><span><span></span></span></div><div><span>READ THE USER MANUAL</span></div></div></div></div>	<div><div><span><span>CAUTION</span></span><div><div><span><span></span></span></div><div><span>READ THE USER MANUAL</span></div></div></div></div>
---	---

- Dit product mag voor onderhoud alleen worden geopend door een erkend technicus om het risico op elektrische schokken te verkleinen.
- Koppel het product los van het stopcontact en van andere apparatuur als er zich problemen voordoen.

- Lees voor gebruik de handleiding aandachtig door. Bewaar de handleiding voor latere raadpleging.
- Gebruik het apparaat uitsluitend voor de beoogde doeleinden. Gebruik het apparaat niet voor andere doeleinden dan beschreven in de handleiding.
- Gebruik het apparaat niet als een onderdeel beschadigd of defect is. Vervang een beschadigd of defect apparaat onmiddellijk.

**Reiniging en onderhoud**

**Waarschuwing!**

- Gebruik geen reinigingsmiddelen of schuurmiddelen.
- Reinig niet de binnenzijde van het apparaat.
- Probeer het apparaat niet te repareren. Indien het apparaat niet juist werkt, vervang het dan door een nieuw apparaat.

- Reinig de buitenzijde van het apparaat met een zachte, vochtige doek.

<b>Beschreibung</b>	<b>Deutsch</b>
1. Sender	<ul style="list-style-type: none"><li>Die LED-Anzeige blinkt ein Mal: Der Sender wird ausgelöst und leitet ein Signal an die App.</li> <li>Die LED-Anzeige blinkt alle 3 Sekunden ein Mal: Schwache Batterie. Erneuern Sie die Batterie.</li></ul>
2. LED-Anzeige	
3. Magnet	

**Installation**

- Installieren Sie mit doppelseitigem Klebeband oder Schrauben den Sender am Rahmen der Tür oder des Fensters.
- Installieren Sie mit doppelseitigem Klebeband oder Schrauben den Magneten an der Tür oder dem Fenster. Achten Sie darauf, dass der Magnet innerhalb eines Spielraums von 1 cm richtig mit dem Sender ausgerichtet ist (Markierungen am Magneten und dem Sender).

**Kopplng des Tür-/Fensterkontakts**

- Um dieses Produkt mit dem König SAS-SETIPC011W zu koppeln, ignorieren Sie bitte die folgenden Schritte und befolgen Sie stattdessen die Anleitung von SAS-SETIPC011W.
- Öffnen Sie die App "Smart Home Security".
- Tippen Sie auf das Symbol **+**.
- Wählen Sie "Door Sensor".
- Tippen Sie auf das Symbol **🔊**.
- Automatische Kopplung: Entfernen Sie den Batterieaktivierungsstreifen, um den Kopplungsvorgang zu starten. Manuelle Kopplung: Entfernen Sie den Batteriedeckel und bringen Sie ihn wieder an, um den Kopplungsvorgang zu starten.
- Geben Sie den Gerätenamen ("Device Name") und den Ort ("Location") ein.
- Tippen Sie auf "Save", um den Kopplungsvorgang abzuschließen. Der Tür-/Fensterkontakt erscheint auf der Statusseite in der App.

**Um die Einrichtung zu überprüfen:**

- Lösen Sie den Sender aus. Auf Ihrem Mobilgerät empfangen Sie eine Meldung, wenn die App und der Tür-/Fensterkontakt richtig installiert und eingerichtet sind.

<b>Technische Daten</b>	
Batterietyp	CR2032 (1x)
Batterielaufzeit	± 2 Jahre
Übertragungsbereich	150 m
Frequenz	868 MHz
Betriebstemperatur	0 °C – 40 °C
Relative Feuchtigkeit	10% – 80% (nicht kondensierend)
Abmessungen <ul style="list-style-type: none"><li>Sender</li> <li>Magnet</li></ul>	71 x 27 x 14 mm <p>71 x 13 x 13 mm</p>

**Sicherheit**

<div><div><span><span>CAUTION</span></span><div><div><span><span></span></span></div><div><span>READ THE USER MANUAL</span></div></div></div></div>	<div><div><span><span>CAUTION</span></span><div><div><span><span></span></span></div><div><span>READ THE USER MANUAL</span></div></div></div></div>
---	---

- Um die Gefahr eines elektrischen Schlags zu verringern, sollte dieses Produkt bei erforderlichen Servicearbeiten ausschließlich von einem autorisierten Techniker geöffnet werden.
- Bei Problemen trennen Sie das Gerät bitte von der Spannungsversorgung und von anderen Geräten.

- Lesen Sie die Bedienungsanleitung vor dem Gebrauch genau durch. Bitte bewahren Sie die Bedienungsanleitung zur späteren Bezugnahme auf.
- Verwenden Sie das Gerät nur bestimmungsgemäß. Verwenden Sie das Gerät nur für den in dieser Bedienungsanleitung beschriebenen Zweck.
- Verwenden Sie das Gerät nicht, falls ein Teil beschädigt oder defekt ist. Ist das Gerät beschädigt oder defekt, erneuern Sie es unverzüglich.

**Reinigung und Pflege**

**Warnung!**

- Verwenden Sie keine Lösungs- oder Scheuermittel.
- Reinigen Sie das Gerät nicht von innen.
- Versuchen Sie nicht, das Gerät zu reparieren. Falls das Gerät nicht einwandfrei arbeitet, tauschen Sie es gegen ein neues aus.

- Reinigen Sie das Äußere des Geräts mit einem weichen feuchten Tuch.

<b>Descripción</b>	<b>Español</b>
1. Transmisor	<ul style="list-style-type: none"><li>El indicador LED parpadea una vez: El transmisor se activa y envía una señal a la aplicación.</li> <li>El indicador LED parpadea una vez cada 3 segundos: Poca pila. Cambie la pila.</li></ul>
2. Indicador LED	
3. Imán	

**Instalación**

- Instale el transmisor en el marco de la puerta o la ventana utilizando cinta adhesiva de doble cara o tornillos.
- Instale el imán en la puerta o la ventana utilizando cinta adhesiva de doble cara o tornillos. Asegúrese de que el imán está alineado correctamente con el transmisor (marcas en el imán y el transmisor) a 1 cm uno de otro.

**Contacto de puerta/ventana:**

- Para emparejar este producto con König SAS-SETIPC011W, ignore los pasos siguientes y observe las instrucciones de SAS-SETIPC011W.
- Abra la aplicación "Smart Home Security".
- Toque el icono **+**.
- Seleccione "Door Sensor".
- Toque el icono **🔊**.
- Emparejamiento automático: Retire la tira de activación de la pila para iniciar el proceso de emparejamiento. Emparejamiento manual: Retire e instale la cubierta de la pila para iniciar el proceso de emparejamiento.
- Introduzca el nombre del dispositivo ("Device Name") y la ubicación ("Location").
- Toque "Save" para finalizar el proceso de emparejamiento. El contacto de puerta/ ventana se muestra en la página de estado de la aplicación.

**Para verificar la configuración:**

- Active el transmisor. Recibirá una alerta en su dispositivo móvil si la aplicación y el contacto de puerta/ventana se han instalado correctamente.

<b>Datos técnicos</b>	
Tipo de pila	CR2032 (1x)
Vida útil de las pilas	± 2 años
Alcance de transmisión	150 m
Frecuencia	868 MHz
Temperatura de funcionamiento	0 °C – 40 °C
Humedad relativa	10% – 80% (sin condensación)
Dimensiones <ul style="list-style-type: none"><li>Transmisor</li> <li>Imán</li></ul>	71 x 27 x 14 mm <p>71 x 13 x 13 mm</p>

**Seguridad**

<div><div><span><span>CAUTION</span></span><div><div><span><span></span></span></div><div><span>READ THE USER MANUAL</span></div></div></div></div>	<div><div><span><span>CAUTION</span></span><div><div><span><span></span></span></div><div><span>READ THE USER MANUAL</span></div></div></div></div>
---	---

- Para reducir el peligro de descarga eléctrica, este producto sólo debería abrirlo un técnico autorizado cuando necesite reparación.
- Desconecte el producto de la toma de corriente y de los otros equipos si ocurriera algún problema.

- Lea el manual detenidamente antes del uso. Conserve el manual en caso de futura necesidad.
- Utilice el dispositivo únicamente para su uso previsto. No utilice el dispositivo con una finalidad distinta a la descrita en el manual.
- No utilice el dispositivo si alguna pieza ha sufrido daños o tiene un defecto. Si el dispositivo ha sufrido daños o tiene un defecto, sustitúyalo inmediatamente.

**Limpieza y mantenimiento**

**¡Advertencia!**

- No utilice disolventes de limpieza ni productos abrasivos.
- No limpie el interior del dispositivo.
- No intente reparar el dispositivo. Si el dispositivo no funciona correctamente, sustitúyalo por uno nuevo.

- Limpie el exterior del dispositivo con un paño suave humedecido.

<b>Description</b>	<b>Français</b>
1. Émetteur	<ul style="list-style-type: none"><li>L'indicateur à DEL clignote une fois<span> </span>: L'émetteur est déclenché et envoie un signal à l'app.</li></ul>
2. Indicateur DEL	<ul style="list-style-type: none"><li>L'indicateur à DEL clignote une fois toutes les 3 secondes<span> </span>: Pile faible. Remplacez la pile.</li></ul>
3. Aimant	

**Installation**

- Installez l'émetteur sur le cadre de porte ou de fenêtre avec un ruban adhésif double face ou des vis.

- Installez l'aimant sur la porte ou la fenêtre avec un ruban adhésif double face ou des vis. Assurez-vous que l'aimant est aligné correctement avec l'émetteur (repères sur l'aimant et l'émetteur) à 1 cm l'un de l'autre.

**Appariement de contact porte/fenêtre**

- Pour coupler ce produit avec la caméra SAS-SETIPC011W de König, ignorez les étapes ci-dessous et suivez les instructions relatives à la caméra.
- Ouvrez l'app "Smart Home Security".
- Touchez l'icône **+**.
- Sélectionnez "Door Sensor".
- Touchez l'icône **🔊**.
- Appariement automatique : Retirez la bande d'activation de pile pour démarrer le processus d'appariement.
- Appariement manuel : Retirez et installez le cache de pile pour lancer le processus d'appariement.
- Saisissez le nom de l'appareil ("Device Name") et l'emplacement ("Location").
- Touchez "Save" pour terminer le processus d'appariement. Le contact porte /fenêtre s'affiche sur la page de statut de l'app.

**Vérification de la configuration :**

- Déclenchez l'émetteur. Vous recevez une alerte sur votre appareil mobile si l'app et le contact porte /fenêtre sont installés et configurés correctement.

<b>Caractéristiques techniques</b>	
Type de pile	CR2032 (1x)
Autonomie de pile	± 2 ans
Plage de transmission	150 m
Fréquence	868 MHz
Température de fonctionnement	0 °C – 40 °C
Humidité relative	10% – 80% (sans condensation)
Dimensions <ul style="list-style-type: none"><li>Émetteur</li> <li>Aimant</li></ul>	71 x 27 x 14 mm <p>71 x 13 x 13 mm</p>

**Sécurité**

<div><div><span><span>CAUTION</span></span><div><div><span><span></span></span></div><div><span>READ THE USER MANUAL</span></div></div></div></div>	<div><div><span><span>CAUTION</span></span><div><div><span><span></span></span></div><div><span>READ THE USER MANUAL</span></div></div></div></div>
---	---

- Pour réduire le risque de choc électrique, ce produit doit être ouvert uniquement par un technicien qualifié si une réparation s'impose.
- Débranchez l'appareil et les autres équipements du secteur s'il y a un problème.

- Lisez attentivement le manuel avant usage. Conservez le manuel pour toute référence ultérieure.
- Utilisez l'appareil uniquement pour son usage prévu. N'utilisez pas l'appareil à d'autres fins que celles décrites dans le manuel.
- N'utilisez pas l'appareil si une pièce quelconque est endommagée ou défectueuse. Si l'appareil est endommagé ou défectueux, remplacez-le immédiatement.

**Nettoyage et entretien**

**Avertissement !**

- N'utilisez pas de solvants ni de produits abrasifs.
- Ne nettoyez pas l'intérieur de l'appareil.
- Ne tentez pas de réparer l'appareil. Si l'appareil fonctionne mal, remplacez-le par un neuf.

- Nettoyez l'extérieur de l'appareil avec un chiffon doux et humide.

<b>Descrizione</b>	<b>Italiano</b>
1. Trasmettitore	<ul style="list-style-type: none"><li>L'indicatore LED lampeggia una volta: Il trasmettitore è attivato e invia un segnale all'app.</li> <li>L'indicatore LED lampeggia una volta ogni 3 secondi: Batteria scarica. Sostituire la batteria.</li></ul>
2. Indicatore LED	
3. Magnete	

**Installazione**

- Installare il trasmettitore sul telaio della porta o della finestra utilizzando nastro biadesivo o viti.
- Installare il magnete sulla porta o sulla finestra utilizzando nastro biadesivo o viti. Verificare che il magnete sia allineato correttamente con il trasmettitore (contrassegni sul magnete e sul trasmettitore) a una distanza massima di 1 cm l'uno dall'altro.

**Accoppiamento dei contatti per porte/finestre**

- Per associare il prodotto a König SAS-SETIPC011W, ignorare la seguente procedura e attenersi alle istruzioni fornite con SAS-SETIPC011W.
- Aprire l'app "Smart Home Security".
- Toccare l'icona **+**.
- Selezionare "Door Sensor".
- Toccare l'icona **🔊**.
- Accoppiamento automatico: Rimuovere la striscia di attivazione della batteria per avviare il processo di accoppiamento.
- Accoppiamento manuale: Rimuovere e installare il coperchio della batteria per avviare il processo di accoppiamento.
- Immettere il nome del dispositivo ("Device Name") e la posizione ("Location").
- Toccare "Save" per completare il processo di accoppiamento. Il contatto per porte/ finestre viene visualizzato nella pagina di stato dell'app.

**Per verificare la configurazione:**

- Attivare il trasmettitore. L'utente riceverà un avviso sul cellulare se l'app e il contatto porta/finestra sono installati e configurati correttamente.

<b>Dati tecnici</b>	
Tipo di batteria	CR2032 (1x)
Durata batterie	± 2 anni
Campo di trasmissione	150 m
Frequenza	868 MHz
Temperatura di funzionamento	0 °C – 40 °C
Umidità relativa	10% – 80% (senza condens)
Dimensioni <ul style="list-style-type: none"><li>Trasmettitore</li> <li>Magne</li></ul>	71 x 27 x 14 mm <p>71 x 13 x 13 mm</p>

**Sicurezza**

<div><div><span><span>CAUTION</span></span><div><div><span><span></span></span></div><div><span>READ THE USER MANUAL</span></div></div></div></div>	<div><div><span><span>CAUTION</span></span><div><div><span><span></span></span></div><div><span>READ THE USER MANUAL</span></div></div></div></div>
---	---

- Per ridurre il rischio di scosse elettriche, il presente prodotto deve essere aperto solo da un tecnico autorizzato, nel caso sia necessario ripararlo.
- Scollare il prodotto dall'alimentazione e da altri apparecchi se dovesse esserci un problema.

- Leggere il manuale con attenzione prima dell'uso. Conservare il manuale per riferimenti futuri.
- Utilizzare il dispositivo solo per gli scopi previsti. Non utilizzare il dispositivo per scopi diversi da quelli descritti nel manuale.
- Non utilizzare il dispositivo se presenta parti difettose. Se il dispositivo è danneggiato o difettoso, sostituirlo immediatamente.

**Pulizia e manutenzione**

**Attenzione!**

- Non utilizzare solventi detergenti o abrasivi.
- No pulire l'interno del dispositivo.
- Non cercare di riparare il dispositivo. Se il dispositivo non funziona correttamente, sostituirlo con uno nuovo.

- Pulire l'esterno del dispositivo con un panno morbido e umido.

<b>Descrição</b>	<b>Português</b>
1. Transmissor	<ul style="list-style-type: none"><li>O indicador LED pisca uma vez: O transmissor é acionado e envia um sinal para a aplicação.</li></ul>
2. Indicador LED	<ul style="list-style-type: none"><li>O indicador LED pisca uma vez a cada 3 segundos: Pilha fraca. Substitua a pilha.</li></ul>
3. Ímã	

- Instale o transmissor no caixilho da porta ou da janela utilizando fita adesiva dupla-face ou parafusos.
- Instale o ímã na porta ou na janela utilizando fita adesiva dupla-face ou parafusos. Certifique-se de que o ímã está corretamente alinhado com o transmissor (indicações no ímã e no transmissor) a 1 cm de cada.

**Emparelhar com o contacto da porta/janela**

- Para emparelhar este produto com a König SAS-SETIPC011W, ignore os passos abaixo e siga as instruções para a SAS-SETIPC011W.
- Abra a aplicação "Smart Home Security".
- Toque no ícone **+**.
- Selecione "Door Sensor".
- Toque no ícone **🔊**.
- Emparelhamento automático: Retire a tira de ativação da pilha para iniciar o processo de emparelhamento. Emparelhamento manual: Retire e instale a tampa do compartimento da pilha para iniciar o processo de emparelhamento.
- Introduza o nome do dispositivo ("Device Name") e o local ("Location").
- Toque em "Save" para concluir o processo de emparelhamento. O contacto da porta/janela é apresentado na página de estado da aplicação.

**Para verificar a configuração:**

- Ative o transmissor. Irá receber um alerta no seu telemóvel se a aplicação e o contacto da janela/porta estiverem instalados e corretamente configurados.

<b>Dados técnicos</b>	
Tipo de pilha	CR2032 (1x)
Duração da pilha	± 2 anos
Alcance de transmissão	150 m
Frequência	868 MHz
Temperatura de funcionamento	0 °C – 40 °C
Humidade relativa	10% – 80% (sem condensação)
Dimensões <ul style="list-style-type: none"><li>Transmissor</li> <li>Ímã</li></ul>	71 x 27 x 14 mm <p>71 x 13 x 13 mm</p>

**Segurança**

<div><div><span><span>CAUTION</span></span><div><div><span><span></span></span></div><div><span>READ THE USER MANUAL</span></div></div></div></div>	<div><div><span><span>CAUTION</span></span><div><div><span><span></span></span></div><div><span>READ THE USER MANUAL</span></div></div></div></div>
---	---

- Quando necessitar de reparação e para reduzir o risco de choque elétrico, este produto deve apenas ser aberto por um técnico autorizado.
- Desligue o produto da tomada de alimentação e outro equipamento se ocorrer um problema.

- Leia atentamente o manual de instruções antes de utilizar. Guarde o manual para consulta futura.
- Utilize o dispositivo apenas para a finalidade a que se destina. Não utilize o dispositivo para outras finalidades além das descritas no manual.
- Não utilize o dispositivo caso tenha alguma peça danificada ou com defeito. Se o dispositivo estiver danificado ou tenha defeito, substitua imediatamente o dispositivo.

**Limpeza e manutenção**

**Aviso!**

- Não utilize solventes de limpeza ou produtos abrasivos.
- Não limpe o interior do dispositivo.
- Não tente reparar o dispositivo. Se o dispositivo não funcionar corretamente, substitua-o por um dispositivo novo.

- Limpe o exterior do dispositivo utilizando um pano húmido macio.

<b>Beskrivelse</b>	<b>Dansk</b>
1. Transmitter	<ul style="list-style-type: none"><li>LED-indikatoren blinker én gang: Transmitteren er udløst og sender et signal til app'en.</li></ul>
2. LED-indikator	<ul style="list-style-type: none"><li></li></ul>



# KÖNIG

1. Πομπός	
2. Ενδείξη LED	<ul style="list-style-type: none"><li>Η ένδειξη LED αναβοβλίνει μια φορά: Ο πομπός ενεργοποιείται και στέλνει ένα σήμα στην εφαρμογή.</li> <li>Η ένδειξη LED αναβοβλίνει μια φορά κάθε 3 δευτερόλεπτα: Χαμηλή μπαταρία. Αντικαταστήστε τη μπαταρία.</li></ul>
3. Μαγνήτης	

**Εγκατάσταση**

- Εγκαταστήστε τον πομπό στο πλαίσιο της θύρας ή του παραθύρου χρησιμοποιώντας αυτοκόλλητη ταινία διπλής όψης ή βίδες.
- Εγκαταστήστε τον μαγνήτη στην θύρα ή το παράθυρο χρησιμοποιώντας αυτοκόλλητη ταινία διπλής όψης ή βίδες. Εξασφαλίστε ότι ο μαγνήτης είναι ευθυγραμμισμένος σωστά στον πομπό (σημειώσεις στον μαγνήτη και τον πομπό) εντός 1 εκ. μεταξύ τους.

**Ζεύξη της επαφής θύρας/παραθύρου**

- Για να αντιστοιχίσετε το προϊόν αυτό με το König SAS-SETIPC011W, αγνοήστε τα παρακάτω βήματα και ακολουθήστε τις οδηγίες για το SAS-SETIPC011W.
- Ανοίξτε την εφαρμογή "Smart Home Security".
- Πατήστε στο εικονίδιο **+**.
- Επιλέξτε το "Door Sensor".
- Πατήστε στο εικονίδιο **⊕**.
- Αυτόματη ζεύξη: Απομακρύνετε τη λωρίδα ενεργοποίησης μπαταρίας για να εκκινήσετε τη διαδικασία ζεύξης. Χειροκίνητη ζεύξη: Απομακρύνετε και εγκαταστήστε το κάλυμμα μπαταρίας για να εκκινήσετε τη διαδικασία ζεύξης.
- Καταχωρίστε το όνομα συσκευής ("Device Name") και την τοποθεσία ("Location").
- Πατήστε στο "Save" για να ολοκληρώσετε τη διαδικασία ζεύξης. Η επαφή θύρας/παραθύρου προβάλλεται στη σελίδα κατάστασης στην εφαρμογή.

**Για να επαληθεύσετε τη ρύθμιση:**

- Ενεργοποιήστε τον πομπό. Θα λάβετε μια ειδοποίηση στην κινητή σας συσκευή, εάν η εφαρμογή και η επαφή θύρας/παραθύρου έχουν εγκατασταθεί και ρυθμιστεί σωστά.

**Τεχνικά χαρακτηριστικά**

Τύπος μπαταρίας	CR2032 (1x)
Χρόνος ζωής μπαταρίας	± 2 χρόνια
Εύρος μετάδοσης	150 m
Συχνότητα	868 MHz
Θερμοκρασία λειτουργίας	0 <span> </span> °C – 40 <span> </span> °C
Σχετική υγρασία	10% – 80% (χωρίς συμπύκνωση)
Διαστάσεις <ul style="list-style-type: none"><li>Πομπός</li> <li>Μαγνήτης</li></ul>	71 x 27 x 14 mm <p>71 x 13 x 13 mm</p>

**Ασφάλεια**



- Για να μειώσετε τον κίνδυνο ηλεκτροπληξίας, το προϊόν αυτό θα πρέπει να ανοιχθεί μόνο από εξουσιοδοτημένο τεχνικό όταν απαιτείται συντήρηση (σέρβις).
- Αποσυνδέστε το προϊόν από την πρίζα και άλλο εξοπλισμό αν παρουσιαστεί πρόβλημα.

- Διαβάστε το χειρίδιο προσεκτικά πριν από τη χρήση. Φυλάξτε το χειρίδιο για να μολοντική αναφορά.
- Χρησιμοποιείτε τη συσκευή μόνο για τους προοριζόμενους σκοπούς. Μη χρησιμοποιείτε τη συσκευή για διαφορετικούς σκοπούς από τους περιγραφόμενους στο χειρίδιο.
- Μη χρησιμοποιείτε τη συσκευή, εάν οποιοδήποτε τμήμα της έχει ζημιά ή ελάττωμα. Εάν η συσκευή έχει ζημιά ή ελάττωμα, αντικαταστήστε την αμέσως.

**Καθαρισμός και συντήρηση**

**Προειδοποίηση!**

- Μην χρησιμοποιείτε διαλύτες ή λιπαντικά.
- Μην καθαρίζετε το εσωτερικό της συσκευής.
- Μην επιχειρήσετε να επισκευάσετε τη συσκευή. Εάν η συσκευή δεν λειτουργεί σωστά, αντικαταστήστε την με μια νέα.

- Καθαρίζετε το εξωτερικό της συσκευής χρησιμοποιώντας ένα μαλακό, υγρό πανί.

<b>Opis</b>	<b>Polski</b>
1. Nadajnik	<ul style="list-style-type: none"><li>Wskaznik LED miga jeden raz: Nadajnik jest uruchomiony i wysyła sygnał do aplikacji.</li> <li>Wskaznik LED miga raz na 3 sekundy: Niski poziom baterii. Wymień baterię.</li></ul>
3. Magnes	

**Instalacja**

- Zamocuj nadajnik do framugi drzwi lub okna za pomocą dwustronnej taśmy klejącej lub śrub.
- Zamocuj magnes do drzwi lub okna za pomocą dwustronnej taśmy klejącej lub śrub. Upewnij się, że magnes jest prawidłowo wyrównany z nadajnikiem (oznaczenia na magnesie i nadajniku) w odległości 1 cm od siebie.

**Parowanie kontaktoru drzwiowego/okiennego**

- Abey sprarować ten produkt z modelem SAS-SETIPC011W König, należy zignorować poniższe opisane kroki i zastosować się do instrukcji dotyczącej modelu SAS-SETIPC011W.
- Uruchom aplikację „Smart Home Security”.
- Dotknij ikone **+**.
- Wybierz opcję „Door Sensor”.
- Dotknij ikone **⊕**.
- Automatyczne parowanie: Wyjmij pasek aktywacyjny baterii, aby rozpocząć proces parowania. Ręczne parowanie: Wyjmij i zamontuj pokrywe baterii, aby rozpocząć proces parowania. Wprowadź nazwę urządzenia („Device Name”) i lokalizację („Location”).
- Dotknij opcję „Save”, aby zakończyć proces parowania. Kontakttron drzwiowy/okienny jest widoczny na stronie statusu w aplikacji.

**Abey sprawdzić konfigurację:**

- Uruchom nadajnik. Otrzymaasz powiadomienie na urządzeniu przenośnym, jeśli aplikacja i kontakttron drzwiowy/okienny zostały zainstalowane i skonfigurowane prawidłowo.

**Dane techniczne**

Typ baterii	CR2032 (1x)
Czas życia baterii	± 2 lata
Zasięg nadawania	150 m
Częstotliwość	868 MHz
Temperatura robocza	0 <span> </span> °C – 40 <span> </span> °C
Wilgotność względna	10% – 80% (bez kondensacji)
Wymiary <ul style="list-style-type: none"><li>Nadajnik</li> <li>Magnes</li></ul>	71 x 27 x 14 mm <p>71 x 13 x 13 mm</p>

**Bezpieczeństwo**



- W celu zmniejszenia ryzyka porażenia prądem elektrycznym, niniejsze urządzenie powinno być otwierane wyłącznie przez osobę z odpowiednimi uprawnieniami, kiedy wymagane jest przeprowadzenie przeglądu.
- W przypadku wystąpienia problemu odłączyc urządzenie od sieci i innego sprzętu.

- Przed rozpoczęciem korzystania z urządzenia należy dokładnie przeczytać instrukcję. Zachowaj instrukcję do wykorzystania w przyszłości.
- Urządzenie powinno być używane zgodnie ze swoim przeznaczeniem. Nie należy używać urządzenia w celach innych niż określono w instrukcji.
- Nie wolno korzystać z urządzenia, jeśli jakkolwiek część jest uszkodzona lub wadliwa.

Jeśli urządzenie jest uszkodzone lub wadliwe, należy niezwłocznie wymienić urządzenie.

**Czyszczenie i konserwacja**

**Ostrzeżenie!**

- Nie używać do czyszczenia rozpuszczalników ani materiałów ściernych.
- Nie czyszcić wewnętrznej strony urządzenia.
- Nie podejmować prób naprawy urządzenia. Jeśli urządzenie nie działa poprawnie, należy wymienić je na nowe urządzenie.

- Zewnętrzna stronę urządzenia czyszczyć miękką, wilgotną szmatką.

<b>Popis</b>	<b>Čeština</b>
1. Vysílač	<ul style="list-style-type: none"><li>Kontrolka LED ukazuje jednou blikne: Vysílač je spuštěn a vysílá signál do aplikace.</li> <li>LED ukazatel blikne jednou každé 3 sekundy: Slabá baterie. Vyměňte baterii.</li></ul>
2. LED ukazatel	
3. Magnet	

**Instalace**

- Vysílač nainstalujte na rám dveří nebo okna pomocí oboustranné lepicí pásky nebo šroubů.
- Magnet nainstaluje na dveře nebo okna pomocí oboustranné lepicí pásky nebo šroubů. Zajistěte, aby byl magnet správně zarovnan s vysílačem (značky na magnetu a vysílači) ve vzdálenosti 1 cm od sebe.

**Párování kontaktu dveře/okno**

- Chcete-li produkt spárovat se systémem König SAS-SETIPC011W, ignorujte následující kroky a řiďte se pokyny pro systém SAS-SETIPC011W.
- Spusťte aplikaci „Smart Home Security”.
- Poklepejte na ikonu **+**.
- Zvolte „Door Sensor”.
- Poklepejte na ikonu **⊕**.
- Automatické párování: Pro spuštění párování odstraňte aktivací prouzek baterie. Manuální párování: Pro spuštění párování demontujte a namontujte kryt baterie. Zadejte název zařízení („Device Name”) a umístění („Location”).
- K dokončení párování poklepejte na „Save”. Kontakt dveře/okno se zobrazí v aplikaci na stanové stránce.

**Ověření nastavení:**

- Eneργοποιήστε το προϊόν. Pokud aplikace a kontakt dveře/okno jsou správně nainstalovány a nastaveny, obdržíte upozornění na vaše mobilní zařízení.

**Technické údaje**

Typ baterie	CR2032 (1x)
Životnost baterie	± 2 roky
Dosaň přenosu	150 m
Frekvence	868 MHz
Provozní teplota	0 <span> </span> °C – 40 <span> </span> °C
Relativní vlhkost	10% – 80% (nekondenzující)
Rozměry <ul style="list-style-type: none"><li>Vysílač</li> <li>Magnet</li></ul>	71 x 27 x 14 mm <p>71 x 13 x 13 mm</p>

**Bezpečnost**



- Abyste snížili riziko úrazu elektrickým proudem, měl by být v případě potřeby tento výrobek otevřen pouze autorizovaným technikem.
- Dojde-li k závadě, odpojte výrobek ze sítě a od jiných zařízení.

- Před použitím si pozorně přečtěte příručku. Příručku uschovejte pro pozdější použití.
- Zařízení používejte pouze k jeho zamýšleným účelům. Nepoužívejte zařízení k jiným účelům, než je popsáno v příručce.
- Nepoužívejte zařízení, pokud je jakákolí část poškozená nebo vadná. Pokud je zařízení poškozené nebo vadné, okamžitě jej vyměňte.

**Čištění a údržba**

**Upozornění!**

- Nepoužívejte čisticí rozpouštědla ani abrazivní čisticí prostředky.
- Nečistěte vnitřek zařízení.
- Nepokoušejte se zařízení opravovat. Pokud zařízení nepracuje správně, vyměňte je za nové zařízení.

- Venek zařízení očistěte měkkým, suchým hadříkem.

<b>Leírás</b>	<b>Magyar</b>
1. Jeladó	<ul style="list-style-type: none"><li>A LED jelző egyszer felvillan: A jeladó működésbe lép, és jelet küld az alkalmazásnak.</li> <li>A LED jelző 3 másodpercenként egyszer felvillan: Az akkumulátor töltöttsége alacsony. Cserélje le az akkumulátort.</li></ul>
2. LED jelző	
3. Mágnes	

**Felszerelés**

- A jeladót kétoldalas ragasztószalag vagy csavarok segítségével rögzítse az ajtó vagy az ablak keretére.
- A mágnest kétoldalas ragasztószalag vagy csavarok segítségével rögzítse az ajtó vagy az ablak keretére. Győződjön meg róla, hogy a mágnes tökéletesen illeszkedik a jeladóhoz (lásd a jeleket a mágnésen és a jeladón), kevesebb mint 1 cm-re vannak egymástól.

**Az ajtó/ablaknyitás érzékelő párosítása**

- A termék König SAS-SETIPC011W kamerával történő párosításához hagyja figyelmen kívül az alábbi lépéseket, és kövesse a SAS-SETIPC011W készülékre vonatkozó utasításokat.
- Nyissa meg a „Smart Home Security” alkalmazást.
- Érintse meg a(z) **+** ikont.
- Válassza a „Door Sensor” lehetőséget.
- Érintse meg a(z) **⊕** ikont.
- Automatikus párosítás: A párosítás elindításához távolítsa el az akkumulátort aktívól szalagot. Kézi párosítás: A párosítás elindításához távolítsa el, majd helyezze vissza az akkumulátortartó-fedelet.
- Írja be a készülék nevét („Device name”) és helyét („Location”).
- A párosítás befejezéséhez érintse meg a „Save” lehetőséget. Az ajtó/ablaknyitás érzékelő az alkalmazás állapot oldalán jelenik meg.

**A beállítás ellenőrzéséhez:**

- Aktiválja a jeladót. Ha az alkalmazás és az ajtó/ablaknyitás érzékelő megfelelően van telepítve és beállítva, akkor mobilszközére figyelmeztetést fog kapni.

**Műszaki adatok**

Akkumulátor típusa	CR2032 (1x)
Az akkumulátor élettartama	± 2 év
Hatótávolság	150 m
Frekvencia	868 MHz
Működési hőmérséklet	0 <span> </span> °C – 40 <span> </span> °C
Relatív páratartalom	10% – 80% (nem lecsapódó pára)
Méretek <ul style="list-style-type: none"><li>Jeladó</li> <li>Mágnes</li></ul>	71 x 27 x 14 mm <p>71 x 13 x 13 mm</p>

**Biztonság**



- Az áramütés veszélyének csökkentése érdekében ezt a terméket kizárólag a márkaszerviz képviselője nyithatja fel.
- Hiba esetén húzza ki a termék csatlakozóját a konnektorból, és kösse le más berendezésekről.
- A használat előtt figyelmesen olvassa el a kézikönyvet. Tegye el a kézikönyvet, hogy szükség esetén belenézhesen.
- Csak rendeltetése szerint használja a készüléket. Ne használja a készüléket a kézikönyvben feltüntetettől eltérő célra.
- Ne használja a készüléket, ha valamely része sérült vagy meghibásodott. A sérült vagy meghibásodott készüléket azonnal javíttassa meg, vagy cseréltesse ki.

**Tisztítás és karbantartás**

**Figyelmeztetés!**

- Tisztító- és súrolószerek használatát mellőzze.
- Ne tisztítsa a készülék belsejét.
- Ne próbálja megjavítani a készüléket. Ha a készülék nem működik megfelelően, cserélje le egy új készülékre.

- Törölje át a készülék külső felületeit egy puha, nedves törülköendővel.

<b>Descriera</b>	<b>Română</b>
1. Transmițător	
2. Indicator LED	<ul style="list-style-type: none"><li>Indicatorul LED clipește o dată: Transmițătorul s-a declanșat și trimite un semnal la aplicație.</li> <li>Indicatorul LED clipește odată la fiecare 3 secunde: Baterie descărcată. Înlocuiți bateria.</li></ul>
3. Magnet	

**Instalare**

- Instalați transmițătorul pe ușa sau ferestra cu bandă dublu adezivă sau șuruburi.
- Instalați magnetul pe ușă sau ferestră cu bandă dublu adezivă sau șuruburi.
- Asigurați-vă că magnetul este aliniat corect cu transmițătorul (marcăjele de pe magnet și transmițător) și că distanța dintre magnet și transmițător este de max. 1 cm.

**Asocierea contactului de ușă/geom**

- Pentru a asocia acest produs cu König SAS-SETIPC011W, ignorați pașii de mai jos și urmați instrucțiunile pentru SAS-SETIPC011W.
- Descărcați aplicația „Smart Home Security”.
- Atingeți pictograma **+**.
- Selecțaiți "Door Sensor".
- Atingeți pictograma **⊕**.
- Asociere automată: Scoateți banda de activare a bateriei pentru a iniția procesul de asociere.
- Asociere manuală: Scoateți și montați capacul bateriei pentru a începe procesul de asociere.
- Introduceți denumirea dispozitivului ("Device Name") și locația ("Location").
- Atingeți "Save" pentru a finaliza procesul de asociere. Contactul de ușă/geom apare pe pagina de stare din aplicație.

**Pentru a verifica configurarea:**

- Declanșați transmițătorul. Veți primi o alertă pe dispozitivul mobil dacă aplicația și contactul de ușă/geom sunt instalate și configurate corect.

**Specificații tehnice**

Tip baterie	CR2032 (1x)
Durata de viață a bateriilor	± 2 ani
Raza de transmisie	150 m
Frecvență	868 MHz
Temperatura de funcționare	0 <span> </span> °C – 40 <span> </span> °C
Umiditate relativă	10% – 80% (fără condens)
Dimensiuni <ul style="list-style-type: none"><li>Transmițător</li> <li>Magnet</li></ul>	71 x 27 x 14 mm <p>71 x 13 x 13 mm</p>

**Sigurantă**



- Pentru a se reduce pericolul de electrocutare, acest produs va fi desfășut numai de către un tehnician avizat, când este necesar depanarea.
- Deconectați produsul de la priza de rețea sau alte echipamente în cazul apariției unei probleme.

- Citiți manualul cu atenție înainte de utilizare. Păstrați manualul pentru consultări ulterioare.
- Utilizați dispozitivul numai în scopurile prevăzute. Nu utilizați dispozitivul în alte scopuri decât cele descrise în manual.
- Nu utilizați dispozitivul dacă are piese deteriorate sau defecte. Dacă dispozitivul este deteriorat sau defect, înlocuiți imediat dispozitivul.

**Curățarea și întreținerea**

**Avertisment!**

- Nu folosiți solvenți sau agenți de curățare abrazivi.
- Nu curățați interiorul dispozitivului.
- Nu încercați să reparați dispozitivul. Dacă dispozitivul nu funcționează corect, înlocuiți-l cu unul nou.

- Curățați exteriorul dispozitivul cu o cârpă umedă și moale.

<b>Описание</b>	<b>Русский</b>
1. Передатчик	
2. Светодиодный индикатор	<ul style="list-style-type: none"><li>Светодиодный индикатор мигает один раз: передатчик работает и отправляет сигнал в приложение.</li> <li>Светодиодный индикатор мигает один раз каждые 3 секунды: Низкий уровень заряда батареи. Замените батарею.</li></ul>
3. Магнит	

**Установка**

- Установите передатчик на раму двери или окна на двухстороннюю липкую ленту или винты.
- Установите магнит на дверь или окно на двухстороннюю липкую ленту или винты. Убедитесь, что магнит правильно установлен относительно передатчика (по меткам на магните и передатчике) на расстоянии 1 см друг от друга.

**Сопряжение датчика открытия двери/окна**

- Чтобы выполнить сопряжение этого устройства с König SAS-SETIPC011W, пропустите приведенные далее инструкции и воспользуйтесь инструкциями для SAS-SETIPC011W.
- Откройте приложение "Smart Home Security".
- Коснитесь значка **+**.
- Выберите "Door Sensor".
- Коснитесь значка **⊕**.
- Автоматическое сопряжение: для начала сопряжения извлеките полосу для активации батареи. Установка сопряжения вручную: Для начала сопряжения снимите и установите крышку аккумуляторной батареи.
- Введите имя ("Device Name") и местоположение ("Location") устройства.
- Чтобы завершить сопряжение, выберите "Save". Датчик открытия двери/окна отображается на странице состояния приложения.

**Для проверки установки выполните указанные далее действия**

- Активируйте передатчик. Если приложение и датчик открытия двери/окна установлены правильно, на ваш мобильный телефон придет сигнал тревоги.

**Технические данные**

Тип батареи	CR2032 (1x)
Время работы батареи	± 2 года
Дальность передачи	150 м
Частота	868 МГц
Рабочая температура	0 <span> </span> °C – 40 <span> </span> °C
Относительная влажность	10% – 80% (без конденсации)
Габариты <ul style="list-style-type: none"><li>Передатчик</li> <li>Магнит</li></ul>	71 x 27 x 14 mm <p>71 x 13 x 13 mm</p>

**Требования безопасности**



- В целях предотвращения поражения электрическим током следует открывать устройство только для проведения обслуживания и только силами авторизованного персонала.
- При возникновении неполадок отключите устройство от сети и другого устройства.

- Перед началом работы внимательно прочитайте руководство. Сохраните руководство для будущего использования.
- Используйте устройство строго по назначению. Устройство должно использоваться только по прямому назначению в соответствии с руководством по эксплуатации.
- Запрещается использовать устройство с поврежденными или неисправными компонентами. Немедленно замените поврежденное или неисправное устройство.

**Очистка и обслуживание**

**Предупреждение!**

- Не производите очистку растворителями или абразивами.
- Не выполняйте очистку внутренних поверхностей устройства.
- Не пытайтесь самостоятельно ремонтировать устройство. Неправильно работающее устройство следует заменить новым.

- Очистите корпус устройства при помощи мягкой влажной ткани.

<b>Açıklama</b>	<b>Türkçe</b>
1. Verici	
2. LED göstergesi	<ul style="list-style-type: none"><li>LED göstergesi bir kez yanıp söner: Verici tetiklenir ve uygulamaya bir sinyal gönderir.</li> <li>LED gösterge her 3 saniyede bir yanıp söner: Düşük pil. Pili değiştirin.</li></ul>
3. Mıknatıs	

**Kurulum**

- Vericiyi çift taraflı yapışkan bant veya vidalar kullanarak kapının veya pencerenin çerçevesine monte edin.
- Mıknatısı çift taraflı yapışkan bant veya vidalar kullanarak kapı veya pencereye monte edin. Mıknatısın verici ile aralandıkdaki (verici ve mıknatıstaki [şaretler]) mesafe 1 cm içinde olacak kadar doğru şekilde hizalandığınan emin olun.

**Kapı/pencere ucunu eşleştirme**

- Bu ürünü König SAS-SETIPC011W ile eşleştirmek için lütfen aşağıdaki adımları görmeyden gelin ve SAS-SETIPC011W ürününe yönelik talimatları uygulayın.
- "Smart Home Security" uygulamasını açın.
- +** simgesine dokunun.
- "Door Sensor" ögesini seçin.
- ⊕** simgesine dokunun.
- Otomatik eşleştirme: Eşleştirme sürecine başlamak için pil aktivasyon bandını çıkartın. Manuel eşleştirme: Eşleştirme sürecine başlamak için pil kapakını çıkartın ve takın.
- Cihaz adını ("Device Name") ve konumunu ("Location") girin.
- Eşleştirme sürecini tamamlamak için "Save" ögesine dokunun. Kapı/pencere ucu uygulamadaki durum sayfasında gösterilir.

**Kurulumu doğrulamak için:**

- Vericiyi tetikleyn. Uygulama ve kapı/pencere ucu doğru şekilde takılı ve kurulu olduğunda mobil cihazınızda bir uyarı alacaksınız.

<b>Teknik bilgiler</b>	
Pil tipi	CR2032 (1x)
Pil ömrü	± 2 yıl
Gönderim menzili	150 m
Frekans	868 MHz
Çalışma sıcaklığı	0 <span> </span> °C – 40 <span> </span> °C
Bağıl nem	%10 – %80 (yoğuşmasız)
Boyutlar <ul style="list-style-type: none"><li>Verici</li> <li>Mıknatıs</li></ul>	71 x 27 x 14 mm <p>71 x 13 x 13 mm</p>

**Güvenlik**



- Elektrik çarpması riskini azaltmak için servis gerekli olduğunda bu ürün sadece yetkili bir teknisyen tarafından açılmalıdır.
- Bir sorun meydana geldiğinde ürünü elektrikle ve diğer aygıtlarla olan bağlantısını kesin.

- Kullanmadan önce kilavuzu dikkatli bir şekilde okuyun. Kilavuzu daha sonra başvurmak için saklayın.
- Cihazı sadece tasarlanan amacı için kullanın. Cihazı kilavuzda açıklanan amaçların dışındaki amaçlar için kullanmayın.
- Herhangi bir parçası hasarlı veya kusurlu ise cihazı kullanmayın. Cihaz hasarlı veya kusurlu ise cihazı derhal değiştirin.

**Temizlik ve bakım**

**Uyarı!**